

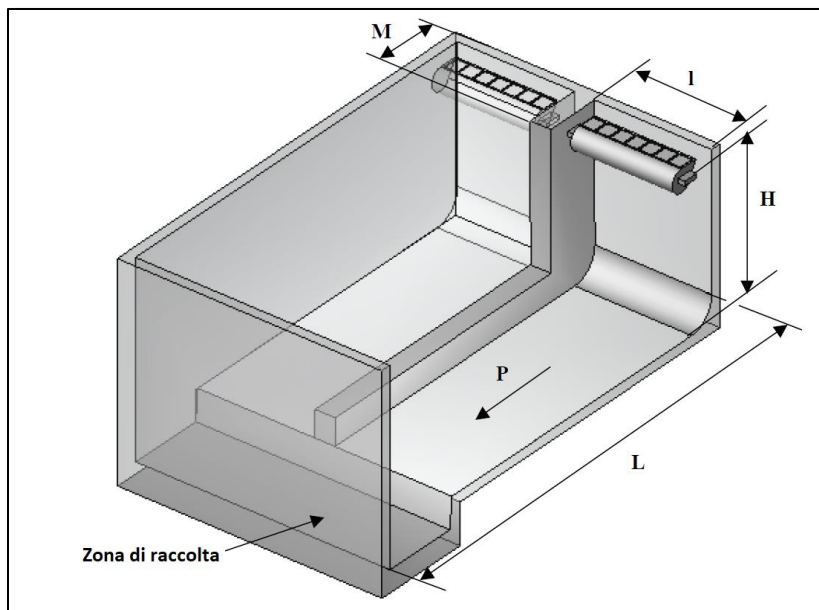

Sistema di lavaggio LAB



Funzionamento

- Con la presenza di acqua in vasca. La vasca basculante è vuota.
- Alla fine dello svuotamento, la vasca basculante viene riempita aprendo l'elettrovalvola di alimentazione.
- Il progressivo riempimento della vasca basculante ne provoca il ribaltamento.
- L'acqua cade sul fondo della pista creando un'onda che lo pulisce.

Caratteristiche

- Dispositivo di grande semplicità funzionale.
- Azionamento dovuto al solo azionamento di una elettrovalvola.
- Utilizza acqua esterna.
- Lavaggio indipendente dal grado di riempimento della vasca.
- Semplicità di gestione.

Opzioni

- Interfacciamento con telecontrollo.

Costruzione

- Parti metalliche: AISI 304.